

Tolerância Geral: ± 5%



0,30m³



01:30h



2x



118,00kg



425,00kg

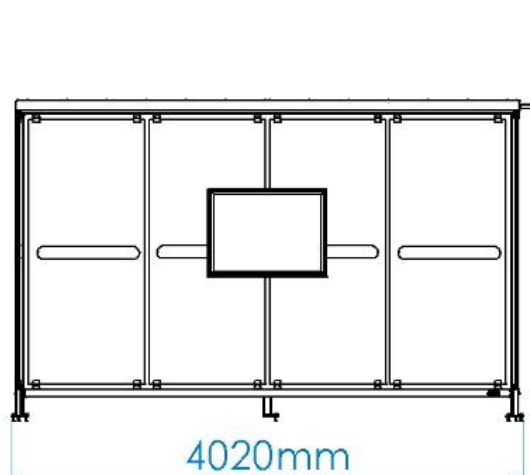

 **DESCRIÇÃO**

Equipamento BragURBAN, abrigo PERFIL, ideal para abrigo de paragem de autocarro, composto por: postes em tubo retangular 140x60mm, lateral direita e esquerda em tubo retangular 60x40mm, telhado em tubo retangular 80x40mm e chapa de aço carbono decapado, com tratamento primário à base de zinco C5 e acabamento lacado ao RAL600 deep blue, à temperatura de 230°C. Com cobertura em policarbonato alveolar bronze de 6mm de espessura. Laterais e costas em vidro laminado 4+4mm. Inclui, vitrine CONFORT, composta por estrutura em perfil de alumínio, com chapa traseira galvanizada, porta com fechadura. Ferragens em aço eletrozincado. Fixação ao solo tipo X (aparafusar).

Medidas gerais (CxLxA):4020x1543x3178mm
Nº de utilizadores:18

CARACTERÍSTICAS TÉCNICAS**FERRAGENS EM AÇO ELETROZINCADO**

Ferragens em aço eletrozincado, protegidas por cápsulas em polipropileno PP.

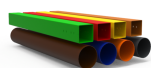
**TUBO AÇO LACADO**

Tubo (EN 10305-3), laminado a quente (EN 10027-1 e CR 10260), em aço carbono S235JR - S275JR, de acordo com a norma EN 10025-2. (Tubo até 2mm de espessura).

Tubo de perfil oco circular (EN 10219-1/2), laminado a quente (EN 10027-1 e CR 10260), em aço carbono S235JRH - S275JRH - S355J2H, de acordo com a norma EN 10025-2. (Tubo superior a 2mm de espessura).

Decapagem: Processo por jato abrasivo para limpeza da superfície metálica de oxidações e impurezas, garantindo um perfil de rugosidade ideal para o processo de tratamento de superfície; de acordo com a norma 8501:1;

Primário: À base de zinco com resinas epóxi de poliéster anticorrosivo, ecológico com categoria de corrosividade nível C5, com cozedura a 230°C;

Lacagem: Pintura electrostática a tinta em pó de poliéster com cozedura 230°C, espessura entre 120 a 140µm, de acordo com a norma UNE EN ISO 2808.

Garantia: 10 anos

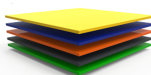
**CHAPA EM AÇO LACADA**

Chapa de aço lisa (EN 10327) laminado a quente (EN 10027-1 e CR 10260), em aço carbono S235JR, de acordo com a norma EN 10025-2.

Decapagem: Processo por jato abrasivo para limpeza da superfície metálica de oxidações e impurezas, garantindo um perfil de rugosidade ideal para o processo de tratamento de superfície; de acordo com a norma 8501:1;

Primário: À base de zinco com resinas epóxi de poliéster anticorrosivo, ecológico com categoria de corrosividade nível C5, com cozedura a 230°C;

Lacagem: Pintura electrostática a tinta em pó de poliéster com cozedura 230°C, espessura entre 120 a 140µm, de acordo com a norma UNE EN ISO 2808.

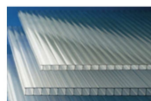
**POLICARBONATO ALVEOLAR CRISTAL (PC)**

Produzido sob extrusão, as propriedades mecânicas, óticas e térmicas deste material tornam-no ideal para aplicações onde a transparência, a translucidez e a inalterabilidade ao longo dos anos são importantes, aliadas à leveza, flexibilidade, fácil transporte e aplicação. Tem como principais vantagens a sua durabilidade, é até 200 vezes mais resistente ao impacto que o vidro, tornando-o virtualmente inquebrável; conservação das propriedades óticas; fácil moldagem a qualquer temperatura; proteção aos raios UV de alta performance das duas faces; resistência térmica, química e acústica; baixa inflamabilidade; transparência (transmissão de luz de 86%) e fácil reciclagem.

**SISTEMA DE FIXAÇÃO**

Tipo X - Sistema de fixação composto por base metálica aparafusada ao solo rígido.

A base metálica é fabricada em chapa de aço carbono, com tratamento anticorrosivo de galvanização por imersão a quente com espessura entre 120 a 140µm de acordo com a norma EN ISO 1461, que permite a sua colocação sem que o prumo entre em contacto direto com o solo. A sua fixação ao prumo é feita por um sistema de aperto rápido aumentando a longevidade do prumo e a sua fácil e rápida substituição em caso de necessidade.

NORMAS

EN 1176-1

Equipamentos e superfícies para espaços de jogo e recreio
Parte 1: Requisitos de segurança e métodos de ensaio gerais





EN 1176-3
Equipamentos e superfícies para espaços de jogo e recreio
Parte 3: Requisitos de segurança específicos adicionais e métodos de ensaio para escorregas

CONFIDENCIALIDADE E PROPRIEDADE INTELECTUAL

A informação contida neste documento é confidencial, não podendo o destinatário do mesmo reproduzi-la ou permitir a terceiros que a obtenham, utilizem ou divulguem sem a prévia e expressa autorização da BRICANTEL.

Todos os direitos de propriedade intelectual sobre os desenhos e modelos apresentados são da titularidade exclusiva da BRICANTEL, sendo expressamente proibida a prática de qualquer ato de exploração dos mesmos sem o consentimento desta, nos termos do código da propriedade industrial e do código do direito de autor e dos direitos conexos. A violação da obrigação de confidencialidade e/ou dos direitos de propriedade intelectual da BRICANTEL, pode dar origem a responsabilidade civil e criminal.





DESCRIPCIÓN

Equipamiento BragURBAN, marquesina "PERFIL", ideal para refugio en paradas de autobús, compuesta por postes en tubo rectangular de 140x60mm, laterales derecha e izquierda en tubo rectangular de 60x40mm, tejado en tubo rectangular de 80x40mm y chapa de acero carbono decapado, con tratamiento primario a base de zinc C5 y acabado lacado a RAL 600 deep blue, a una temperatura de 230°C. Cobertura en policarbonato alveolar bronce de 6mm de espesor. Laterales y parte posterior en vidrio laminado de 4+4mm. Incluye vitrina "CONFORT", compuesta por una estructura en perfil de aluminio, con chapa posterior galvanizada y puerta con cerradura. HERRAJES de acero electrocincado. Fijación al suelo Tipo X (atornillado).

Medidas generales (LxAnxA): 4020x1543x3178mm
Nº de usuarios: 18 personas.

CARACTERÍSTICAS TÉCNICAS



HERRAJES EN ACERO ELECTROCHAPADO

Herrajes en acero electrochapado, protegidos por cápsulas en polipropileno PP.



TUBO ACERO LACADO

Tubo (EN 10305-3), laminado en caliente (EN 10027-1 y CR 10260), en acero al carbono S235JR - S275JR, según norma EN 10025-2. (Tubo de hasta 2mm de espesor).

Tubo de perfil circular hueco (EN 10219-1/2), laminado en caliente (EN 10027-1 y CR 10260), en acero al carbono S235JRH - S275JRH - S355J2H, según EN 10025-2. (Tubo de más de 2mm de espesor).

Decapado: proceso de chorro abrasivo para limpiar la superficie del metal de la oxidación y las impurezas, asegurando un perfil de rugosidad ideal para el proceso de tratamiento de la superficie; según norma 8501:1;

Imprimación: a base de zinc con resinas epoxi de poliéster anticorrosivo, ecológico con grado de corrosividad C5, con cocción a 230°C.

Lacado: pintura electrostática en pintura poliéster en polvo con horneado a 230°C, espesor entre 120 y 140 µm, según norma UNE EN ISO 2808.

Garantía: 10 años.

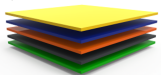

CHAPA EN ACERO LACADA

Chapa de acero lisa (EN 10327) laminado en caliente (EN 10027-1 y CR 10260), en acero al carbono S235JR, según la norma EN 10025-2.

Decapado: proceso de chorro abrasivo para limpiar la superficie del metal de la oxidación y las impurezas, asegurando un perfil de rugosidad ideal para el proceso de tratamiento de la superficie; según norma 8501:1;

Imprimación: a base de zinc con resinas epoxi de poliéster anticorrosivo, ecológico con grado de corrosividad C5, con cocción a 230°C.

Lacado: pintura electrostática en pintura poliéster en polvo con horneado a 230°C, espesor entre 120 y 140 µm, según norma UNE EN ISO 2808.

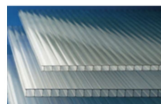

POLICARBONATO ALVEOLAR CRISTAL (PC)

Producido bajo extrusión, las propiedades mecánicas, ópticas y térmicas de este material lo hacen ideal para aplicaciones donde la transparencia, la translucidez y la inalterabilidad a lo largo de los años son importantes, combinadas con ligereza, flexibilidad, fácil transporte y aplicación. Sus principales ventajas son su durabilidad, es hasta 200 veces más resistente al impacto que el vidrio, lo que lo hace prácticamente inquebrantable; conservación de propiedades ópticas, moldeado fácil a cualquier temperatura, protección a los rayos UV de alto rendimiento en ambos lados, resistencia térmica, química y acústica, baja inflamabilidad, transparencia (86% de transmisión de luz) y fácil reciclaje.



SISTEMA DE FIJACIÓN

Tipo X - Sistema de fijación compuesto por una base metálica y atornillada al suelo rígido.

La base metálica es fabricada en chapa de acero al carbono, con tratamiento anticorrosivo de galvanización por inmersión en caliente con espesor entre 120 y 140µm de acuerdo con la norma EN ISO 1461, que permite su colocación sin que la viga entre en contacto directo con el suelo. Su fijación a la viga es hecha por un sistema de sujeción rápido aumentando la longevidad de la viga y su fácil y rápida sustitución en caso de necesidad.

NORMAS



EN 1176-1

Equipamiento de las áreas de juego y superficies

Parte 1: Requisitos generales de seguridad y métodos de ensayo.





EN 1176-3
Equipamiento de las áreas de juego y superficies
Parte 3: Requisitos de seguridad y métodos de ensayo adicionales específicos para toboganes

CONFIDENCIALIDAD Y PROPIEDAD INTELECTUAL

La información contenida en este documento es estrictamente confidencial, no pudiendo el destinatario reproducirla o permitir a terceros que la adquieran, utilicen o divulguen sin la previa y expresa autorización de BRICANTEL.

Todos los derechos de propiedad intelectual sobre los diseños y modelos presentados son de titularidad exclusiva de BRICANTEL, estando expresamente prohibida la práctica de cualquier acto de usurpación de los mismos sin el previo consentimiento de la empresa, dentro de los términos del código de propiedad industrial y del código de derechos de autor y derechos análogos. La violación de la obligación de confidencialidad y/o de los derechos de propiedad intelectual de BRICANTEL, puede dar origen a responsabilidad civil y criminal.





DESCRIPTION

BragURBAN equipment, PROFILE shelter, ideal for bus stop shelter, composed of: posts in rectangular tube 140x60mm, right and left sides in rectangular tube 60x40mm, roof in rectangular tube 80x40mm, and pickled carbon steel sheet, with a primary treatment based on zinc C5 and a lacquered finish in RAL 600 deep blue, at a temperature of 230°C. It has a covering in 6mm thick bronze cellular polycarbonate. The sides and back are made of laminated glass 4+4mm. It includes a COMFORT showcase, composed of an aluminum profile structure, with a galvanized back plate and a lockable door. Hardware in electro-zinc steel. Ground fixing type X (screw).

General measures (LxWxH): 4020x1543x3178mm
Number of users: 18

TECHNICAL FEATURES



STEEL ELECTROPLATED HARDWARE

Steel electroplated hardware, protected by polypropylene PP capsules.



LACQUERED STEEL TUBE

Tube (EN 10305-3), hot rolled (EN 10027-1 and CR 10260), in carbon steel S235JR - S275JR, according to the standard EN 10025-2. (Tube up to 2mm thick).

Hollow circular profile tube (EN 10219-1/2), hot rolled (EN 10027-1 and CR 10260), in carbon steel S235JRH - S275JRH - S355J2H, according to EN 10025-2. (Tube greater than 2mm thick).

Pickling: abrasive jet process for cleaning the metal surface from oxidation and impurities, ensuring an ideal roughness profile in the surface treatment process; according to standard 8501:1;

Primer: zinc-based anti-corrosive polyester epoxy resins, ecological with corrosivity category C5, firing at 230°C.

Lacquering: electrostatic painting in polyester powder paint with cooking at 230°C, thickness between 120 to 140 µm, according to the UNE EN ISO 2808.

Guarantee: 10 years.

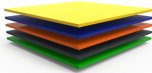

LACED STEEL PLATE

Laced smooth steel plate (EN 10327) hot rolled (EN 10027-1 and CR 10260), in carbon steel S235JR, according to EN 10025-2.

Pickling: abrasive jet process for cleaning the metal surface from oxidation and impurities, ensuring an ideal roughness profile in the surface treatment process; according to standard 8501:1;

Primer: zinc-based anti-corrosive polyester epoxy resins, ecological with corrosivity category C5, firing at 230°C.

Lacquering: electrostatic painting in polyester powder paint with cooking at 230°C, thickness between 120 to 140 µm, according to the UNE EN ISO 2808.



CRISTAL ALVEOLAR POLYCARBONATE (PC)

Produced under extrusion, the mechanical, optical and thermal properties of this material make it ideal for applications where transparency, translucency and unalterability over the years are important, combined with lightness, flexibility, easy transport and application. Its main advantages are its durability. It is up to 200 times more resistant to impact than glass, making it virtually unbreakable, conservation of optical properties, easy molding at any temperature, protection from high performance UV rays on both sides, thermal, chemical and acoustic resistance, low flammability, transparency (86% light transmission) and easy recycling.



FIXATION SYSTEM

Type X - Fixation system composed of a metal base bolted to the hard ground.

The metal base is made of carbon steel sheet, with corrosion-resistant hot-dip galvanisation treatment of between 120 and 140µm thickness according to EN ISO 1461, which allows its placement without the plumb in direct contact with the ground. Its attachment to the plumb line is made by a quick clamping system increasing the longevity of the plumb line and its easy and fast replacement in case of need.

STANDARTS



EN 1176-1

Playground equipment and surfacing

Part 1: General safety requirements and test methods



EN 1176-3

Playground equipment and surfacing

Part 3: Additional specific safety requirements and test methods for slides

CONFIDENTIALITY AND INTELLECTUAL PROPERTY

The information contained in this document is confidential, and the recipient cannot reproduce it or allow third parties to obtain, use or disclose it without the prior and express authorization of BRICANTEL.

All intellectual property rights over the designs and models presented are the exclusive property of BRICANTEL, and the practice of any act of exploitation thereof without the consent of the latter, under the terms of the industrial property code and the copyright code and related rights. Violation of BRICANTEL's obligation of confidentiality and / or intellectual property rights may give rise to civil and criminal liability.



DESCRIPTION

Équipement BragURBAN, abri PERFIL, idéal pour abriter un arrêt de bus, composé de : poteaux en tube rectangulaire de 140x60mm, côtés droit et gauche en tube rectangulaire de 60x40mm, toit en tube rectangulaire de 80x40mm et feuille d'acier au carbone décapé, avec traitement primaire à base de zinc C5 et finition laquée en RAL600 deep blue, à une température de 230°C. Avec une couverture en polycarbonate alvéolaire bronze de 6mm d'épaisseur. Les côtés et l'arrière sont en verre laminé 4+4mm. Inclut une vitrine CONFORT, composée d'une structure en profilé d'aluminium, avec une plaque arrière galvanisée et une porte avec serrure. Quincaillerie en acier inoxydable. Fixation au sol type X (vis)

Dimensions globales (Lxlxh): 4020x1543x3178mm

Nombre d'utilisateurs : 18

CARACTÉRISTIQUES TECHNIQUES



FERRURES EN ACIER ELECTROZINGÉ

Ferrures en acier electrozingué, protégé para des capsules en polypropylène PP.

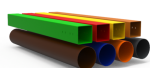

TUBE EN ACIER LAQUÉ

Tube (EN 10305-3), laminé à chaud (EN 10027-1 et CR 10260), en acier au carbone S235JR - S275JR selon la norme EN 10025-2. (Tube jusqu'à 2mm d'épaisseur).

Tube profilé circulaire creux (EN 10219-1/2), laminé à chaud (EN 10027-1 et CR 10260), en acier au carbone S235JRH - S275JOH - S355J2H, selon EN 10025-2. (Tube de plus de 2mm d'épaisseur).

Décapage: procédé à jet abrasif pour nettoyer la surface métallique de l'oxydation et des impuretés, assurant un profil de rugosité idéal pour le processus de traitement de surface; selon la norme 8501:1;

Primaire: à base de zinc avec résines époxy de polyester anticorrosif, écologique de catégorie de corrosivité de niveau C5, avec cuisson à 230°C.

Laquage: peinture électrostatique en peinture poudre polyester avec cuisson à 230°C, épaisseur entre 120 et 140 µm, selon la norme UNE EN ISO 2808.

Garantie : 10 ans.

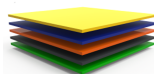

TÔLE EN ACIER LAQUÉ

Tôle en acier lisse (EN 10327) laminé à chaud (EN 10027-1 et CR 10260), en acier au carbone S235JR, en accord avec la norme EN 10025-2.

Décapage: procédé à jet abrasif pour nettoyer la surface métallique de l'oxydation et des impuretés, assurant un profil rugueux idéal pour le processus de traitement de surface; selon la norme 8501:1;

Primaire: à base de zinc avec résines époxy de polyester anticorrosif, écologique de catégorie de corrosivité de niveau C5, avec cuisson à 230°C;

Laquage: peinture électrostatique en peinture poudre polyester avec cuisson à 230°C, épaisseur entre 120 et 140 µm, selon la norme UNE EN ISO 2808.

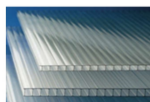

POLYCARBONATE ALVÉOLAIRE CRISTAL (PC)

Produit sous extrusion, les propriétés mécaniques, optiques et thermiques de ce matériau le rendent idéal pour les applications où la transparence, la translucidité et l'inaltérabilité au fil des années sont importantes, combinées à la légèreté, la flexibilité, la facilité de transport et d'application. Ses principaux avantages sont sa durabilité, il est jusqu'à 200 fois plus résistant aux chocs que le verre (ce qui le rend pratiquement incassable), conservation des propriétés optiques, moulage facile à n'importe quelle température, protection contre les rayons UV haute performance des 2 côtés, résistance thermique et chimique et acoustique, faible inflammabilité, transparence (86% de transmission de la lumière) et recyclage facile.



SISTÈME DE FIXATION

Type X - Système de fixation composé d'une base métallique fixée au sol rigide.

La base métallique est fabriquée en tôle d'acier carbone, avec un traitement anticorrosion par galvanisation par immersion à chaud d'une épaisseur comprise entre 120 et 140µm selon la norme EN ISO 1461, qui permet sa pose sans que la poutre rentre en contact direct avec le sol. Sa fixation à la poutre est réalisée par un système de serrage rapide augmentant sa longévité et facilitant son remplacement, qui sera rapide en cas de besoin.

NORMES



EN 1176-1

Équipements et sols d'aires de jeux

Partie 1: Exigences de sécurité et méthodes d'essai générales





EN 1176-3
Équipement et sols d'aires de jeux
Partie 3: Exigences de sécurité et méthodes d'essai complémentaires spécifiques aux toboggans

CONFIDENTIALITÉ ET PROPRIÉTÉ INTELLECTUELLE

Les informations contenues dans ce document sont confidentielles et le destinataire ne peut pas les reproduire ni permettre à des tiers de les obtenir, de les utiliser ou de les divulguer sans l'autorisation préalable et expresse de BRICANTEL.
Tous les droits de propriété intellectuelle sur les dessins et modèles présentés sont propriété exclusive de BRICANTEL, et la pratique d'un acte d'exploitation de ceux-ci sans le consentement de cette dernière, selon les termes du code de la propriété industrielle et du code du droit d'auteur et des droits voisins. La violation de l'obligation de confidentialité et / ou des droits de propriété intellectuelle de BRICANTEL peut engager à la responsabilité civile et pénale.

